

**Abbildungen, Beschreibungen und Spezifikationen.** Die Angaben in dieser Broschüre entsprechen dem Stand bei Drucklegung. Ford entwickelt seine Produkte ständig weiter und behält sich das Recht vor, Spezifikationen, Farben und Preise der hier abgebildeten und beschriebenen Fahrzeugmodelle und Artikel jederzeit zu ändern. Ihr Ford Händler hält jederzeit aktuelle Informationen für Sie bereit. **Wunschausstattung.** Merkmale, die in dieser Broschüre als „Wunschausstattung“ oder „Optionales „Zubehör/Optionspaket“ usw. bezeichnet werden, kommen als zusätzliche Kosten zum Basispreis des Fahrzeugs hinzu, sofern dies nicht ausdrücklich anders angegeben ist. Die Lieferbarkeit aller Modelle und Farbkombinationen kann nicht garantiert werden. **Hinweis:** Einige der abgebildeten Fahrzeuge sind Vorserienmodelle und/oder computergeneriert. Deshalb kann das Design/die Ausstattung der endgültigen Version Abweichungen aufweisen. Darüber hinaus sind einige der abgebildeten Fahrzeugmerkmale möglicherweise nur als Wunschausstattung verfügbar. **Hinweis:** Diese Broschüre enthält sowohl Original Ford Zubehör als auch Produkte ausgesuchter Lieferanten, die unter ihrem jeweiligen Markennamen gezeigt werden. Diese Produkte unterliegen den eigenen Garantiebedingungen der jeweiligen Hersteller. Ford übernimmt für diese Produkte keine Garantie. **Hinweis:** Die Bluetooth®-Wortmarke und -Logos sind Eigentum von Bluetooth SIG, Inc. Die Nutzung dieser Markenzeichen durch die Ford Motor Company oder zugehöriger Unternehmen erfolgt auf Grundlage einer Lizenz. Andere Marken sind Eigentum der jeweiligen Inhaber.



Wenn Sie diese Broschüre nicht mehr benötigen, führen Sie sie bitte der Wertstoffverwertung zu.



Ford empfiehlt BP.

Ford Motor Company (Austria) GmbH  
Abteilung Marketing  
Registered in England No. 235446.  
BJN 306306. FoE A51E.  
PN 977513/1109/1.1m/AUT de.  
November 2009  
© Ford Motor Company Limited.

[www.ford.at](http://www.ford.at)

**Ford**TransitConnect

Feel the difference



**Transit Connect**  
Fahrer installierte diese  
Lichter



**Fühlen Sie sich auch etwas unwohl, wenn Sie die Fliesen auf der gegenüberliegende Seite sehen? Dann sprechen wir dieselbe Sprache.**

So wie wir sind auch Sie davon überzeugt, dass Sie gute Arbeit leisten. So wie bei uns ist es auch bei Ihnen eine Frage des Stolzes.

Deshalb haben wir uns zum Ziel gesetzt, mit unseren Nutzfahrzeugen – und den zugehörigen Serviceangeboten – dazu beizutragen, dass Ihr Unternehmen immer wie am Schnürchen läuft.

Das ist einfach eine Frage der Professionalität. Sie würden von uns auch nicht weniger erwarten.



## Das echte Nutzfahrzeug unter den Kleintransportern.

Jeder von uns mag Dinge, die halten, was sie versprechen. Deshalb hat Ford auch nicht einfach ein Auto zu einem Kleintransporter umgebaut. Der prämierte Ford Transit Connect wurde auf Basis der robusten Nutzfahrzeugreihe von Ford speziell für den harten Arbeitsalltag entwickelt und unter Einsatz von verstärkten Schweißnähten und doppelwandigen Blechen besonders stabil gefertigt. Damit Sie die Zeit auf der Straße optimal nutzen können – von Anfang an.



4

Ein echter Profi.

5

Er macht keine Kompromisse: Der Ford Transit Connect begeistert nicht nur mit seinem kraftvollen Design, sondern überzeugt mit einem komfortablen Innenraum und den Fahreigenschaften eines PKW. Erhältlich mit kurzem und langem Radstand meistert der Ford Transit Connect jede Herausforderung.



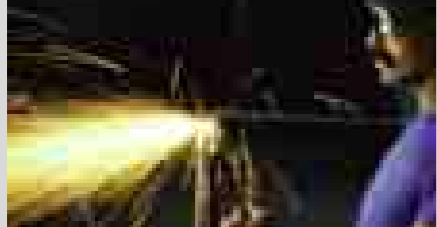

**1,8-l-Duratorq-TDCi**  
Dynamische Dieselmotoren mit bis zu 81 kW  
(110 PS) und einem Drehmoment von 280 Nm



## Kurzer und langer Radstand

Erhältlich mit kurzem und langem Radstand bietet der Ford Transit Connect ein enormes Ladevolumen von bis zu 3,7 m<sup>3</sup> und ein flexibles Sitzsystem.

Der Ford Transit Connect setzt in seiner Klasse die Standards. Er wurde nach Anforderungen konzipiert, die in dieser Klasse bisher beispiellos waren.

## Leistungsstarker Partner

### Ford Transit Connect mit kurzem Radstand

- Nutzlast 705 kg (FT220K), 499 kg (FT200K)
- Laderaumvolumen 2,5 m<sup>3</sup>\* (mit voller Trennwand)
- Wendekreis 11,0 m (von Bordstein zu Bordstein)

### Ford Transit Connect mit langem Radstand

- Nutzlast 740 kg (FT230L)
- Laderaumvolumen 3,3 m<sup>3</sup>\* (mit voller Trennwand)
- Wendekreis 11,9 m (von Bordstein zu Bordstein)



\*Messung erfolgte nach der VDA-Methode und in m<sup>3</sup>



Kurzer Radstand

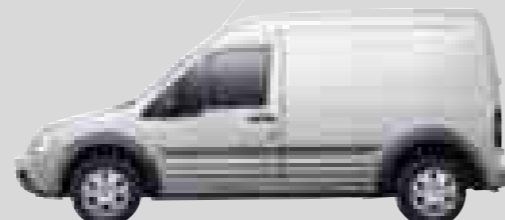

Langer Radstand

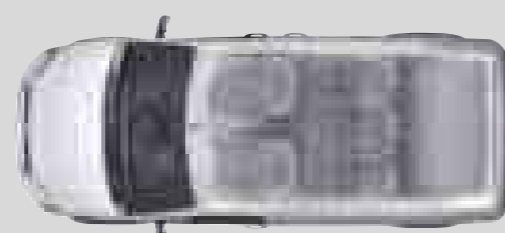
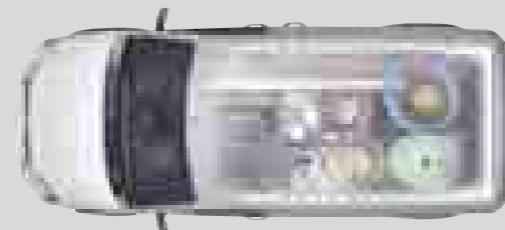
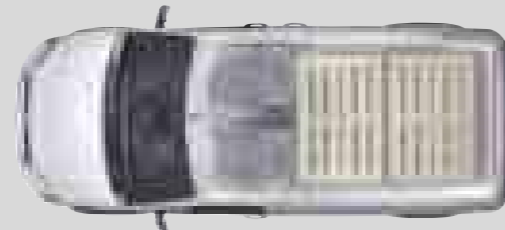
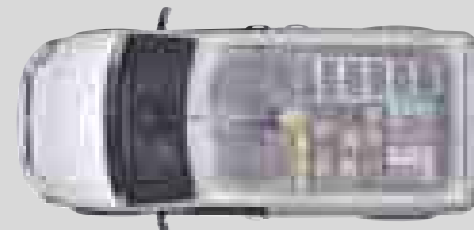
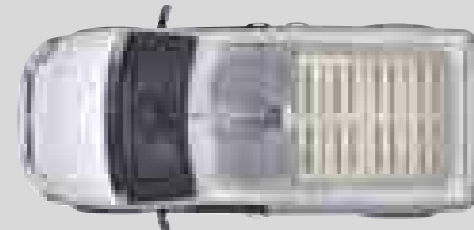

Tests nach den „Medium Commercial Vehicle Standards“ bescheinigen dem Ford Transit Connect in diesem Fahrzeugsegment bei Leistung und Haltbarkeit Spitzenwerte. Der extensive Einsatz dicker, hochwertiger Stahlbleche, eine verstärkte, teilweise doppelwandige Karosserie und doppelte Querträger sowie ein stabiler Bohrstoßquerträger vorn tragen wesentlich zu niedrigen Betriebskosten und langer Lebensdauer bei.

### Handling

Eine Kombination aus Einzelradaufhängung mit McPherson-Federbeinen vorn und einzelnen Blattfedern hinten machen den Ford Transit Connect bei Handling und Straßenlage zum Spitzenreiter seiner Klasse – selbst im voll beladenen Zustand. Die präzise Servolenkung gehört zur Serienausstattung und verleiht dem Modell mit kurzem Radstand einen Wendekreis von Bordstein zu Bordstein von nur 11,0 m.

### Motoren

Als Antriebsaggregate kommen im Ford Transit Connect moderne, abgasarme und zuverlässige Motoren zum Einsatz. Sie wurden für einen optimalen Mix aus Leistung und Wirtschaftlichkeit entwickelt. Wahlweise stehen zur Verfügung:



### Diesel (Frontantrieb)

Der 1,8-l-Duratorq-TDCi ist in drei verschiedenen Versionen erhältlich:

- 55 kW (75 PS/175 Nm)
- 66 kW (90 PS/240 Nm\*)
- 81 kW (110 PS/280 Nm\*)

### Getriebe

- 5-Gang-Schaltgetriebe

### Bremsen und Räder

Alle Modelle sind zur Erhöhung der Nutzlast mit 15-Zoll-Stahlfelgen ausgestattet. Großzügig dimensionierte Vorder- und Hinterradbremzen erhöhen die Lebensdauer und sichern eine ausgezeichnete Bremsleistung. Antiblockierbremssystem (ABS) mit elektronischer Bremskraftverteilung (EBD) ist bereits bei Basis enthalten. Elektronisches Stabilitäts Programm (ESP) ist als Wunschausstattung verfügbar.

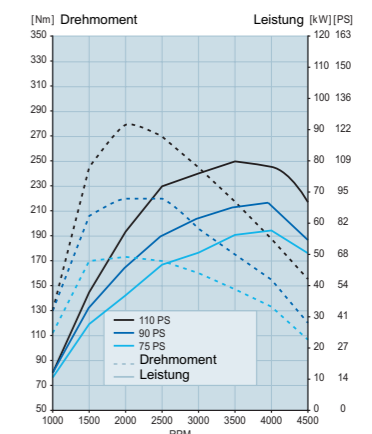

**Befestigungspunkte in den Seitenwänden**

Die vorbereiteten Befestigungspunkte in den Seitenwänden ermöglichen den Einbau von Regalen ohne zusätzliches Bohren.



Tag für Tag erweist sich die Ausstattung des Ford Transit Connect allen Anforderungen gewachsen. Mit dem in dieser Klasse führenden Laderaum und dank der weit öffnenden Hecktüren und den auf Wunsch erhältlichen seitlichen Schiebetüren ist der Ford Transit Connect für alle Transportaufgaben bestens gerüstet.

## Funktionelle Raumgestaltung

Egal ob Sie Waren, Material oder Werkzeuge transportieren möchten, der Ford Transit Connect bietet das Laderaumvolumen, das Sie benötigen.

Senkrechte Seitenwände erlauben eine bestmögliche Nutzung des Laderaumes, besonders wenn Regale verwendet werden. Da die hinteren Radkästen nur minimal in den Laderaum ragen, hat die Ladefläche eine maximale Breite von 1.226 mm.

**Serienausstattung:**

- Die Maximalbreite zwischen den Radkästen beträgt 1.226 mm
- Ebene Seitenwände sind ideal für den Transport von Tafeln etc.
- vorbereitete verstärkte Befestigungspunkte für einfache Installation von Universalregalsystemen ohne zusätzliches Bohren
- vier Verzurrösen am Laderaumboden
- volle DIN-konforme Trennwand

**Als Wunschausstattung sind erhältlich:**

- Dachklappe am Heck (kurzer Radstand)
- Anhängervorrichtung mit Elektroeinbausatz
- 250° öffnende Hecktüren für leichten Zugang
- Heckklappe (nur kurzer Radstand)
- Montageboden und Seitenwandverkleidung
- erhöhte Federstellung (langer Radstand)



(in Österreich nicht verfügbar)

**Gittertrennwand**

schwenkbar, mit faltbarem Beifahrersitz (Wunschausstattung)

**Seitentüren**

Wahlweise mit einer oder zwei Seitentüren, unverglast (Wunschausstattung)

**Befestigungsösen**

Eingebaute Befestigungsösen ermöglichen die optimale Sicherung der Ladung während der Fahrt.

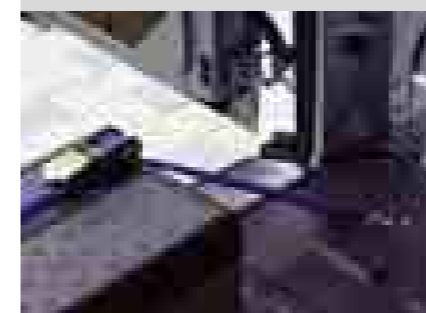
**Dachklappe**

nur i.V. mit kurzem Radstand und Doppelflügel-Hecktüren (Wunschausstattung)

**Heckklappe**

unverglast, verglast oder mit Wischwaschanlage, nur i.V. mit kurzem Radstand (Wunschausstattung)



**Außenspiegel**  
Große Außenspiegel, die beim Parken angeklappt werden können

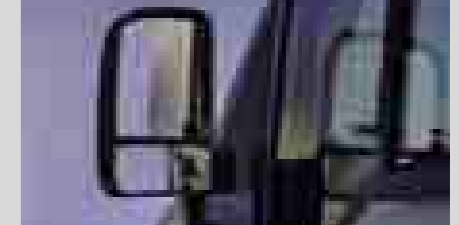

Der Ford Transit Connect wurde nach den strengsten Maßstäben für eine maximale Stabilität und Lebensdauer konzipiert. Seine umfassende Sicherheitsausstattung bietet bei Unfällen maximalen Schutz.

## Sicherheit und Fahrzeugsicherung

Der Ford Transit Connect bietet ausgezeichneten Fahrzeug- und Insassenschutz. Die Karosseriestruktur wurde mit Hilfe moderner Computermodelle entwickelt und kombiniert energieabsorbierende Knautschzonen mit einer robusten Zelle für maximalen Insassenschutz.

Hochwertige Stahlträger in den Vordertüren bieten beim Seitenaufprall den nötigen Eindringwiderstand und der hinter dem Frontstoßfänger integrierte Bohrsteel-Querträger wurde so gestaltet, dass er beim Frontalaufprall die Aufprallenergie aufnimmt und von den Insassen weggleitet.

Für Nutzfahrzeuge ist die Sicherheit besonders wichtig. Deshalb verfügt der Ford Transit Connect zur Gewährleistung einer maximal möglichen Sicherheit über modernste Schutzsysteme.

### Serienmäßige Sicherheitsausstattung:

- Fahrerairbag
- Automatik-Sicherheitsgurte, höhenverstellbar, mit Gurtkraftbegrenzer und Gurtstraffer für Fahrersitz
- Anti-Dive-Sicherheitsitze vorn
- Kopfstützen, höhenverstellbar
- Antiblockier-Bremssystem (ABS) mit elektronischer Bremskraftverteilung (EBD)

### Weitere optionale Sicherheitsausstattungen:

- Beifahrerairbag\*
- Seitenairbags (nicht bei umklappbarem Beifahrersitz)
- Elektronisches Stabilitäts Programm (ESP)

### Serienmäßige Fahrzeugsicherung:

- elektronische Wegfahrsperre „Passive Anti-Theft System“ (PATS)
- Die verstärkten Sperrplatten der Schlösser bieten ein Höchstmaß an Sicherheit
- Das einzigartige Schließ- und Verriegelungssystem kommt ohne Kabel und Gestänge zwischen Schloss und Sperre aus
- Motorhaubenschloss
- verschließbarer Tankdeckel
- von außen sichtbare Fahrzeugstellnummer (VIN)
- Zentral-/Doppelverriegelung mit Fernbedienung

### Auf Wunsch erhältliche Sicherheitsausstattungen:

- Diebstahlalarmanlage inkl. Fernbedienung am Reserveschlüssel

\*Hinweis: Bei eingebautem Beifahrerairbag darf aus Sicherheitsgründen kein Kindersitz auf dem Beifahrersitz installiert werden.

Ford Transit Connect ab sofort mit optionalem Sicherheits- und Stabilitätsprogramm (ESP) erhältlich.

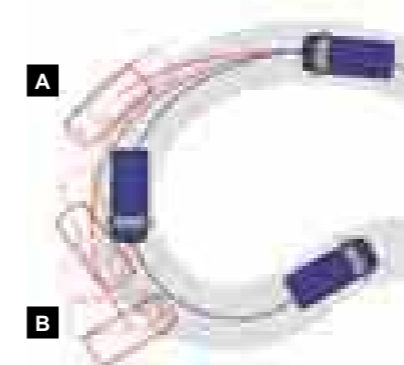

— Fahrzeug mit ESP  
— Fahrzeug ohne ESP

**A** Fahrzeug untersteuert und hält die Spur

**B** Fahrzeug übersteuert und neigt zum Ausbrechen

### Insassensicherheit

Fahrerairbag ist serienmäßig, Beifahrerairbag\* und Seitenairbags sind wahlweise erhältlich.



### Öffnen der Motorhaube

Die Motorhaube kann nur mit dem Fahrzeugschlüssel geöffnet werden.



### Volle Stahltrennwand mit Laderraumsichtfenster

Die Stahlblechtrennwand in voller Höhe bietet sicheren Schutz. (Wunschausstattung).



### Notbremslicht

Automatische Warnblinkaktivierung bei starkem Bremsen – für mehr Sicherheit im Straßenverkehr. (Standard)





Abbildung zeigt Transit Connect Basis mit kurzem Radstand und flachem Dach in Frost-Weiß.

# Transit Connect Basis

Der Transit Connect Basis basiert auf einer Nutzfahrzeugplattform und bietet Ihnen alles, was Sie am Ford Transit schätzen, allerdings in kompakterer Form. Mit seiner umfangreichen Ausstattung und praktischen Details bietet der Ford Transit Connect Basis viel Komfort und Flexibilität.

## Highlights der Außenausstattung: Highlights der Innenausstattung:

- Stahlräder 6 J x 15 mit 195/65 R 15 Reifen und Radnabenabdeckung
- Seitenschutzleisten, außen in Dunkelgrau
- Tagfahrlicht
- Schiebetür rechts bei langem Radstand
- Radzierblenden im Basis-Style
- Zentral-/Doppelverriegelung mit Fernbedienung
- Wärmeschutzverglasung, getönt
- Scheinwerfer-Abblendlicht mit Ausschaltverzögerung
- Ablagesystem im Dachhimmel
- ABS mit EBA
- Audiosystem 6000CD mit Fernbedienung an der Lenksäule sowie AUX-Eingang
- Airbag, Fahrerseite
- DIN-konforme volle Trennwand ohne Laderaumsichtfenster
- Doppelflügelhecktüren verblecht, mit 180 Grad Öffnungswinkel
- Fahrersitz, 6fach verstellbar, mit Lendenwirbelstütze und Armlehne
- Fensterheber elektrisch, vorn
- Lenksäule in Höhe und Reichweite verstellbar
- Umluftschaltung
- Servolenkung



**Audio-Fernbedienung an der Lenksäule**  
Komfortable Steuerung der wichtigsten Audio-Funktionen. (Standard)



**Kunststoffboden im Laderaum**  
schützt das Fahrzeug und Ihre Ladung. (Wunschausstattung)



**Zentral-/Doppelverriegelung mit Fernbedienung**  
Sicher und Komfortabel. (Standard)



**Scheinwerfer-Abblendlicht mit Ausschaltverzögerung**  
Die Scheinwerfer bleiben nach dem Aussteigen für einige Sekunden eingeschaltet. (Standard)



**Fensterlose Doppelflügel-Hecktür**  
Besserer Schutz vor Diebstahl und unbefugtem Zugriff. (Standard)

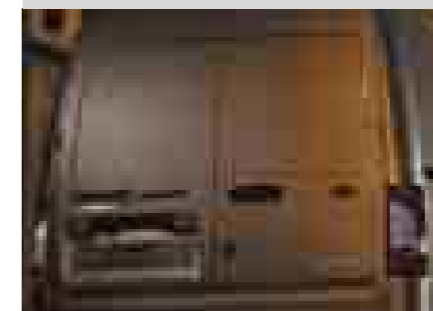

**Fensterheber, elektrisch**  
Standard.





Abbildung zeigt den Transit Connect Trend mit langem Radstand und hohem Dach in Avalon-Grau Metallic. (Wunschausstattung)

# Transit Connect Trend

Mit dem Ford Transit Connect mit langem Radstand macht selbst der härteste Arbeitsalltag Spaß, denn er kombiniert exzellente Fahreigenschaften mit einem unvergleichlichen Wohlfühl-Ambiente, das Ihnen jede Menge Komfort bietet.

## Highlights der Außenausstattung (zusätzlich zu Basis):

- Außenspiegel mit kurzem Arm, elektrisch einstellbar und beheizbar
- Aluminiumfarbene Dekoreinlagen an Lenkrad und Schalthebel
- Kunststoffboden im Laderaum im Laderaum
- Kartenlampe über Mittelkonsole
- Klimaanlage, manuell
- Nebelscheinwerfer
- Radzierblenden im Trend-Style
- Staunetz in Doppelflügelhecktür
- Frontscheibe und Scheibenwaschdüsen, beheizbar

## Sicht-Paket Premium (bei Verglasung hinten):

- Scheibenwischer mit Regensensor
- Innenspiegel, automatisch abblendend



**Klimaanlage mit Umluftschaltung**  
(Standard)



**Innenraum-Design**  
Schaltknopf mit aluminiumfarbener Einlage (Ausstattungsvariante Trend). (Standard)



**Fahrersitz, 6fach verstellbar mit Lendenwirbelstütze und Armlehne**  
(Standard)



### Bordcomputer

Kilometer, Kraftstoff, Außentemperatur – dank der Anzeige im Display haben Sie alles im Blick. (Wunschausstattung)



### Nebelscheinwerfer

Sorgen bei Nebel für bessere Sicht. (Standard)



### Außenspiegel, beheizbar

Konvex und Weitwinkelspiegel für gute Sicht nach hinten, beheizbar. (Standard)



Wenn Sie Ihr Fahrzeug vorrangig kommerziell nutzen, dann möchten Sie es sicher entsprechend Ihrem Bedarf optimieren. Die Möglichkeit dazu bietet Ihnen unser vielseitiges Wunschausstattungs- und Zubehörangebot, von Schmutzfängern über Anhängervorrichtungen bis hin zu neuesten Satellitennavigationssystemen.

## Zubehör

### Thule-Lastenhalter und verschließbare Leiterhalterung

Erste Wahl, wenn es um den Transport von Leitern, Rohren oder Kanthölzern geht (Zubehör).

### Lastenträger

Der robuste Lastenträger (geschweißte Stahlkonstruktion für professionellen/gewerblichen Einsatz) eröffnet neue Möglichkeiten für den Transport von Material und Ausrüstungen (Zubehör). Auch für den Transit erhältlich.

### Dachgrundträger und Lastenhalterung

Der Dachgrundträger dient zur Befestigung einer Reihe von Dachträgersystemen (Zubehör).

### Schutzgitter für Heckfenster

Ein Innengitter schützt die Heckfenster ohne die Sicht nach hinten zu beeinträchtigen. (Wunschausstattung und Zubehör)



### Dometic Laderaum-Kühl-Box

Die maßgeschneiderte Kühl-Box für den Ford Transit Connect. Das effiziente Kühlsystem wird über eine integrierte Gel-Batterie mit Strom versorgt und lässt sich im Stand auch an das 230-Volt-Netz anschließen. Kühltemperatur bis etwa 2°C bei Außentemperatur von max. 30°C. Fassungsvermögen: 900 Liter. Dank ATP-Zertifikat auch für Lebensmitteltransporte geeignet. (Zubehör und Wunschausstattung)

Hinweis Die Bluetooth® Wortmarke und Logos sind Eigentum der Bluetooth SIG Inc. und werden von der Ford Motor Company Limited und zugehörigen Unternehmen unter Lizenz verwendet. Andere Marken sind Eigentum der betreffenden Inhaber.

### 17"-Leichtmetallräder

17"-Leichtmetallräder im 9x2-Speichen-Design mit 205/50 R17 Reifen. (Zubehör)



### Sortimo-Regalsystem

Das Sortimo-Regalsystem ermöglicht eine optimale Laderaumnutzung. Über das komplette System informiert Sie gern Ihr Händler vor Ort.



### Edström Racking Solution

Maßgeschneidertes Stausystem mit verschiedenen Schubfächern und Boxen. Befestigt an den Wänden und am Boden ohne Benutzung der Verzurrösen. (Zubehör)



### Ausstattung Sport (außen)

#### Styling für Stoßfänger vorn und hinten\*

Kontrastreiches Silber. (Zubehör; Stoßfänger vorn nicht im Bild)

#### GT-Streifen für Stoßfänger vorne und Motorhaube\*

Erhältlich in Silber oder Blau, je nach Wagenfarbe. (Zubehör)

#### Außenspiegelkappen

silberfarben (Zubehör)

#### 18"-Leichtmetallräder

im 5-Speichen-Design mit 225/40 R18 Reifen. (Zubehör)



### Seitenverkleidung

Im schwarzen Finish. (Zubehör)

### Dachspoiler hinten\*

In Wagenfarbe lackiert. (Zubehör)

### Doppelrohr-Auspuffanlage\*

Sportliches Detail für einen starken Auftritt. (Zubehör)

\*Zulieferer ist die Firma MS-Design. Für Produkte, die unter ihrem jeweiligen Markennamen gezeigelt werden, gelten die Garantiebedingungen der jeweiligen Hersteller und sie unterliegen nicht der Verantwortung der Ford Motor Company (Austria) GmbH.



### WAECO-Rückfahr-Kamera

Die Rückfahr-Kamera mit Infrarot-Sensoren und 6"-LCD Bildschirm ermöglicht das sichere Überblicken des Bereiches hinter dem Fahrzeug bei Tag und Nacht. Das System wird durch Einlegen des Rückwärtsganges automatisch aktiviert (nur für Ford Transit Connect).



### Kommunikationskonsole für mobile Navigationsgeräte

Die Konsole ist an der A-Säule befestigt, sämtliche Kabel sind unsichtbar verlegt. Ideal zum Anbringen bestimmter mobiler Navigationsgeräte (z.B. für Garmin Nüvi). Fragen zur Kompatibilität beantwortet Ihnen Ihr Ford Partner gerne.



### Parrot Mobilfunkzubehör

Fragen Sie Ihren Ford Partner nach dem passenden Mobilfunkzubehör der Marke Parrot, beispielsweise dem CK3200 mit Bluetooth®-Freisprecheinrichtung und komfortablem TFT-Farbdisplay. (Zubehör)



## Zum Schutz der zukünftigen Generationen

Wir alle beginnen langsam zu verstehen, welche Auswirkungen die Mobilität auf den Klimawandel hat. Zwar können wir die Dinge nicht von heute auf morgen ändern, aber wir setzen uns engagiert dafür ein, neue Lösungen zu entwickeln.

### Zeit für Veränderungen

Unsere neueste Motorenpalette erfüllt die Euro-4-Norm. Die Duratorq TDCi-Dieselmotoren entwickeln jetzt mehr Drehmoment bei deutlich geringerem Schadstoffausstoß. Unser 2,3-Liter-Duratec-Motor kann auf Flüssiggasbetrieb (LPG) oder Erdgasbetrieb (CNG) umgerüstet werden.

Mehrere Modelle in der Modellpalette von Ford sind auf Wunsch mit Flexfuel-Motor erhältlich, der den Schadstoffausstoß gegenüber herkömmlichen Benzinmotoren um 30 bis 80\*\* Prozent reduziert.

### Der Schutz unserer Zukunft

Mit unserem „Product Sustainability Index“, einem Managementtool für nachhaltiges Design, richten wir uns auf die ökologischen, sozialen und ökonomischen Auswirkungen, die unsere Fahrzeuge ab den frühesten Stadien ihrer Entwicklung besitzen.

Wir arbeiten an einer breiten Vielfalt von Fahrzeugtechnologien – von Biokraftstoffen bis hin zu Hybridlösungen und sauberen Dieselmotoren sowie, auf langfristige Sicht, Wasserstoff-Brennstoffzellentechnologie mit dem Potenzial eines annähernd ausbleibenden CO<sub>2</sub>-Ausstoßes.

### Die Optimierung unserer Produktionsanlagen

Wir setzen uns fortwährend dafür ein, die Auswirkungen unserer Anlagen auf die Umwelt zu minimieren. Dies umfasst unter anderem Pionierarbeit im Bereich der anlageninternen Energiegewinnung aus Solar- und Windkraft sowie die Einführung von Produktionsprozessen und die vollständige Zertifizierung anhand des internationalen Standards für Umweltmanagementsysteme, ISO 14001. Dies führte bereits durch Einsparungen innerhalb des Bedarfs an Energie, Wasser, Materialien und Abfallbeseitigungsmaßnahmen zu einer verbesserten Umweltverträglichkeit.

### Optimales Recycling

Im Sinne der Nachhaltigkeit enthalten viele unserer Komponenten recycelte und erneuerbare Bestandteile. Alle Fahrzeuge von Ford sind gemäß ISO 22628 zu mindestens 85 % recycelbar und zu mindestens 95 % verwertbar. Wir bieten unseren Kunden eine kostenlose Rücknahmeoption für entsprechende Altfahrzeuge. Alle unsere Rücknahmestellen besitzen eine umfassende Lizenzierung und müssen zusätzliche Qualitätsstandards von Ford im Hinblick auf die professionelle Annahme, Behandlung und Wiederverwertung von Altfahrzeugen erfüllen.

Diese Broschüre wurde auf Papier gedruckt, dessen Fasern aus nachhaltiger Forstwirtschaft gewonnen und über einen zu 100 % chlorfreien (TCF) Prozess gebleicht wurden.  
\*Je nach eingesetzten Rohstoffen und Produktionsprozessen. (Quelle: EUCAR CONCAWE-Studie.) Ford unterstützt die nachhaltige Produktion von Biokraftstoffen.

## Das Leben einfacher machen

Mit unserem umfangreichen Spektrum an Finanzierungs-, Versicherungs-, Service- und Mobilitätsangeboten verfolgen wir nur ein Ziel – Wir möchten Ihnen das Leben einfacher machen.

### Ford Bank

Ihr Ford Händler berät Sie gerne über die verschiedenen Finanzierungsmöglichkeiten. Er hilft Ihnen auch dabei, einen Antrag zu stellen, über den meist schon nach 15 Minuten entschieden wird. Näheres dazu erfahren Sie bei Ihrem Ford Händler oder unter [www.ford.at](http://www.ford.at)

**Ford Kredit** ist ein einfacher Plan für Kunden, die ihr Fahrzeug in Raten abzahlen möchten.

**Ford Leasing** ist ein flexibler Plan für Kunden, die an häufigen Fahrzeugwechseln interessiert sind.

**Ford Business Partner** ist das professionelle Fuhrparkmanagement für Geschäftskunden, die individuelle Serviceleistungen wünschen.

**Ford Auto-Versicherung** umfasst vielfältige Versicherungsangebote zu günstigen Tarifen und vielen Vorteilen.

### Serviceangebote

Wir wissen, dass ein Händlernetz, das sich auf die Anforderungen von Nutzfahrzeugkunden spezialisiert hat, für Ihren Geschäftserfolg genauso wichtig ist wie ein zuverlässiges Nutzfahrzeug. Deshalb haben wir das Ford Händlernetz für Nutzfahrzeuge ins Leben gerufen. Diese Händler bieten eine Reihe von zusätzlichen Serviceleistungen an und setzen alles daran, dass Ihr Unternehmen am Laufen bleibt.

Wenn Sie wissen möchten, wo sich der nächste Ford Händler für Nutzfahrzeuge in Ihrer Nähe befindet, rufen Sie uns einfach an unter 0662/645100 oder besuchen Sie uns im Internet unter [www.ford.at](http://www.ford.at)

**Ford Garantie** Jedes neue Ford Nutzfahrzeug verfügt über eine 2-jährige Garantie und eine 2-jährige Ford Assistance-Mobilitätsgarantie ohne Kilometerbegrenzung innerhalb Europas.

**Ford Protect** Die optionale Ford Extra Garantie wurde von Ford entwickelt, um Ihnen klar definierte Pakete mit Garantieleistungen für Ihr Fahrzeug anbieten zu können.

Es stehen verschiedene Ford Extra Garantievarianten zur Auswahl, Ihr Ford Vertragspartner berät Sie gerne ausführlich über die für Ihr Fahrzeug möglichen Optionen sowie Garantiebedingungen.

**Ford Garantie gegen Durchrostern** Jedes neue Ford Leichtnutzfahrzeug ist ab Werk umfassend gegen Korrosion geschützt. Ihr Ford Vertragspartner berät Sie gerne über die entsprechenden Bedingungen.

**Ford Schnellservice** Unser Rein-Rauf-Runter-Raus-Service für Auspuff, Bremsen, Batterien und mehr.

**Ford Karosserie-Spezialbetriebe** Die Ford Karosserie-Spezialbetriebe erfüllen die strengen Ford Standards.

### Kontakt

**Ford Kundenzentrum** Für den unwahrscheinlichen Fall, dass Ihnen Ihr Ford Händler einmal nicht weiterhelfen kann oder Sie direkt mit uns sprechen möchten, erreichen Sie uns telefonisch unter 0662/645100.



Programme for the Endorsement of Forest Certification schemes

Zertifizierungssystem für nachhaltige Waldbewirtschaftung des PEFC Deutschland e.V.

Diese Broschüre ist auf dem zugelassenen Papier des PEFC-Zertifizierungssystems für nachhaltige Waldbewirtschaftung gedruckt.

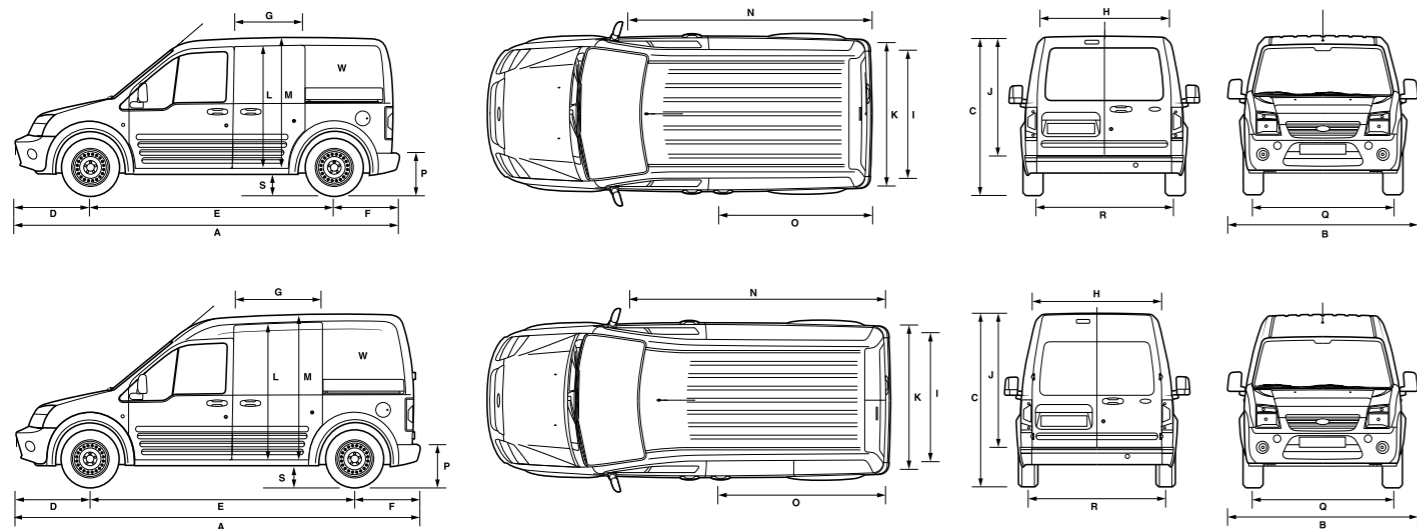

## Abmessungen, mm Ford Transit Connect

	kurzer Radstand	langer Radstand
<b>A</b> Länge	4.324	4.571
<b>B</b> Breite ohne Spiegel	1.795	1.795
<b>B</b> Breite mit Spiegel	2.044	2.044
<b>C</b> Höhe (beladen/unbeladen)	1.739/1.837	1.906/1.982
<b>D</b> Überhang vorn	861	861
<b>E</b> Radstand	2.664	2.912
<b>F</b> Überhang hinten	751	751
<b>G</b> Schiebetür – Breite	606	809
<b>H</b> Doppelflügelhecktür – Breite	1.293	1.293
<b>I</b> Breite zwischen den Radkästen	1.226	1.226
<b>J</b> Doppelflügelhecktür – Höhe	1.145	1.316
<b>K</b> Breite maximal, innen	1.490	1.490
<b>L</b> Schiebetür – Höhe	1.040	1.181
<b>M</b> Innenhöhe	1.193	1.364
<b>O1</b> Beladelänge (beladen bis Ladekantenhöhe)	1.583	1.830
<b>O2</b> Beladelänge bis Beifahrersitz bei voller Trennwand	1.739	1.986
<b>O3</b> Beladelänge (Beifahrersitz gefaltet in aufgerichteter Position und voller Trennwand)	1.760	2.007
<b>P</b> Beladehöhe (beladen/unbeladen)	496/598	496/601
<b>Q</b> Spurweite vorn	1.505	1.505
<b>R</b> Spurweite hinten	1.552	1.552
<b>S</b> Bodenfreiheit	166	166
<b>W1</b> Laderaumvolumen (m <sup>3</sup> ; mit voller Trennwand)*	2,5	3,3

### Zusätzliche Informationen

#### Innenraum – vorn

Kopfraum	1.147	1.304
Beinraum	1.008	1.008
Schulterraum	1.382	1.382
Hüft Raum	1.284	1.284

\*gemessen nach VDA-Methode; **Hinweis:** Bitte beachten Sie, dass alle angegebenen Daten bauartbedingten Abweichungen unterliegen und je nach Ausführung um +/- 50 mm variieren können! Sämtliche Angaben in diesem Katalog entsprechen den zum Zeitpunkt des Drucks vorhandenen Kenntnissen. Sie können sich bis zum Kauf ändern.

## Gewichte und Anhängelasten, kg Ford Transit Connect

	kW (PS)	Nutzlast	zul. Gesamtgewicht	Eigen-gewicht exkl. Fahrer	Achs-übersetzung	zul. Anhängelast gebremst/ungebremst	zul. Gesamt-zuggewicht	zul. Achslast vorn/hinten
<b>Kurzer Radstand Basis und Trend</b>								
1,8 l Duratorq-TDCi Turbodiesel	55(75)	499	2.040	1.440	4,06	1.200/730	2.840	1.050/1.120
1,8 l Duratorq-TDCi Turbodiesel	66(90)	499	2.040	1.445	4,06	1.200/735	2.840	1.050/1.120
1,8 l Duratorq-TDCi Turbodiesel inkl. cDPF	66(90)	499	2.040	1.450	4,06	1.200/740	2.840	1.050/1.120
1,8 l Duratorq-TDCi Turbodiesel	81(110)	499	2.040	1.445	3,80	1.200/735	2.840	1.050/1.120
1,8 l Duratorq-TDCi Turbodiesel inkl. cDPF	81(110)	499	2.040	1.450	3,80	1.200/740	2.840	1.050/1.120
1,8 l Duratorq-TDCi Turbodiesel (mit Auflastung)	55(75)	705	2.240	1.445	4,06	1.200/735	3.040	1.070/1.290
1,8 l Duratorq-TDCi Turbodiesel (mit Auflastung)	66(90)	705	2.240	1.450	4,06	1.200/735	3.040	1.070/1.290
1,8 l Duratorq-TDCi Turbodiesel inkl. cDPF (mit Auflastung)	66(90)	705	2.240	1.455	4,06	1.200/740	3.040	1.070/1.290
1,8 l Duratorq-TDCi Turbodiesel (mit Auflastung)	81(110)	705	2.240	1.450	3,80	1.200/740	3.040	1.070/1.290
1,8 l Duratorq-TDCi Turbodiesel inkl. cDPF (mit Auflastung)	81(110)	705	2.240	1.455	3,80	1.200/740	3.040	1.070/1.290
<b>Langer Radstand Basis und Trend</b>								
1,8 l Duratorq-TDCi Turbodiesel	66(90)	740	2.340	1.485	4,06	1.200/750	3.140	1.130/1.290
1,8 l Duratorq-TDCi Turbodiesel inkl. cDPF	66(90)	740	2.340	1.490	4,06	1.200/750	3.140	1.130/1.290
1,8 l Duratorq-TDCi Turbodiesel	81(110)	740	2.340	1.485	3,80	1.200/750	3.140	1.130/1.290
1,8 l Duratorq-TDCi Turbodiesel inkl. cDPF	81(110)	740	2.340	1.490	3,80	1.200/750	3.140	1.130/1.290

**Hinweis:** Die angegebenen Daten beziehen sich auf das jeweilige Grundmodell der Ausstattungslinien Basis und Trend ohne Zusatzausstattungen. Wunsch-, Sonder- und Zusatzausstattungen können das Leergewicht erhöhen und die Nutzlast reduzieren. Sämtliche technischen Daten entsprechen den zum Zeitpunkt des Drucks vorhandenen Kenntnissen. Sie können sich bis zum Kauf ändern.

## Motordaten Ford Transit Connect

	Motor-Spezifikationen	Hubraum (ccm)	Leistung kW(PS) bei 1/min	Drehmoment Nm bei 1/min	Getriebe
<b>1,8 l Duratorq-TDCi Turbodiesel</b>	4 Zylinder in Reihe; DOHC; 8 Ventile; Common Rail Technologie, Multipoint-Direkteinspritzung; Turbolader mit Ladeluftkühlung; elektronische Drosselklappe; Zwei-Massen-Schwungrad	1.753	55(75) bei 4.000	175 bei 1.800	5-Gang-Schaltgetriebe
<b>1,8 l Duratorq-TDCi Turbodiesel</b>	4 Zylinder in Reihe; DOHC; 8 Ventile; Common Rail Technologie, Multipoint-Direkteinspritzung; Turbolader mit Ladeluftkühlung; elektronische Drosselklappe; Zwei-Massen-Schwungrad	1.753	66(90) bei 4.000	220/240* bei 1.750	5-Gang-Schaltgetriebe
<b>1,8 l Duratorq-TDCi Turbodiesel</b>	4 Zylinder in Reihe; DOHC; 8 Ventile; Common Rail Technologie, Multipoint-Direkteinspritzung; Turbolader mit Ladeluftkühlung; elektronische Drosselklappe; Zwei-Massen-Schwungrad	1.753	81(110) bei 3.500	250/280* bei 1.500-3.200	5-Gang-Schaltgetriebe

\*Drehmoment im Overboost-Bereich. Alle Transit Connect Motoren erfüllen die Euro4-Abgasnorm.

## Abgasnorm/Verbrauch/Emission

	CO <sub>2</sub> Emissionen <sup>1)</sup> (g/km)	Verbrauch (l/100 km)*			kombiniert	Leistung		
		innerorts	außerorts			Höchst-geschwindig- keit(km/h)	0-100 km/h (s)	80-120 km/h** (s)
<b>Ford Transit Connect</b>								
1,8 l Duratorq TDCi Diesel 55 kW (75 PS)	167	7,3	5,5	6,2	142	21,0	18,5	
1,8 l Duratorq TDCi Diesel 66 kW (90 PS)	167	7,4	5,5	6,2	152	17,4	14,1	
1,8 l Duratorq TDCi Diesel 66 kW (90 PS) mit cDPF	171	7,6	5,8	6,5	152	17,4	14,1	
1,8 l Duratorq TDCi Diesel 81 kW (110 PS)	159	7,4	5,2	6,0	164	14,6	11,5	
1,8 l Duratorq TDCi Diesel 81 kW (110 PS) mit cDPF	165	7,4	5,6	6,2	164	14,6	11,5	

<sup>1)</sup>Partikelaustritt über 5 mg/km; \*Je nach Fahrweise, Straßen- und Verkehrsverhältnissen, je nach gewählter Wunschausstattung und Zuladung können sich in der Praxis Verbrauchswerte ergeben, die von den ermittelten Werten abweichen. \*\* im 4. Gang

## Farben und Polster

Modell	Sitzmaterial	Polsterfarbe	Klassische Farben			Modische Farben								
			Frost-Weiß	Colorado-Rot	Blazer-Blau	Polar-Silber	Panther-Schwarz	Ocean <sup>1)</sup>	Chill	Royal-Grau	Avalon-Grau	Tango <sup>1)</sup>	Atlantik-Blau <sup>2)</sup>	Vision-Blau <sup>2)</sup>
Basis und Trend	Lattice Stoffbezug	Dunkelgrau	●	●	●	○	○	○	○	○	○	○	○	○
Basis	Kunstleder in Vinyl	Dunkelgrau	●	●	●	○	○	○	○	○	○	○	○	○
Trend	Lattice Stoffbezug	Brillant-Blau	●	-	●	○	○	○	○	○	-	○	○	

● = serienmäßig, ○ = auf Wunsch, gegen Mehrpreis; - = nicht verfügbar; <sup>1)</sup>verfügbar bis März 2010; <sup>2)</sup>verfügbar ab März 2010

### Klassische Farben



1



3



6



9



12



2



4



7



10



5



8



11

### Klassische Farben

- 1 Colorado-Rot
- 2 Frost-Weiß
- 3 Blazer-Blau
- 4 Polar-Silber\*
- 5 Panther-Schwarz\*

### Modische Farben

- 6 Tango\*
- 7 Royal-Grau\*
- 8 Chill\*
- 9 Ocean\*
- 10 Avalon-Grau\*
- 11 Atlantik-Blau\*
- 12 Vision-Blau\*

**Hinweis** Die hier gezeigten Bilder dienen einzig der Darstellung der Karosseriefarben und nicht des beschriebenen Fahrzeugs. Die in dieser Broschüre gezeigten Farben der Karosserie und der Polsterung können aus drucktechnischen Gründen von den tatsächlichen Farben geringfügig abweichen.

\*gegen Mehrpreis

Wir bei Ford wissen: Die Lackierung des Fahrzeuges beeinflusst das Erscheinungsbild Ihres Unternehmens für viele Jahre. Deshalb empfehlen wir Ihnen die Auswahl einer möglichst klassischen Fahrzeuglackierung. Darüber hinaus stehen Ihnen auf Wunsch über 100 weitere SVO-Sonderfarben zur Verfügung. Fragen Sie hierzu einfach Ihren Ford Partner.

**Ford Transit Connect Basis und Trend**  
Lattice-Stoffbezug in Dunkelgrau

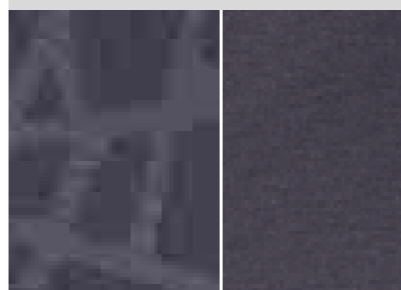

**Ford Transit Connect Basis**  
Kunstleder in Vinyl in Dunkelgrau

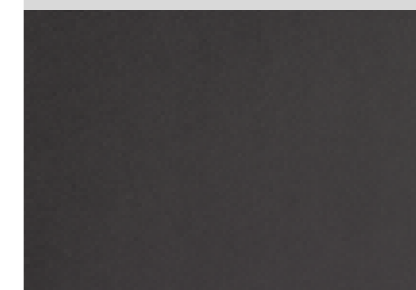

**Ford Transit Connect Trend**  
iLattice-Stoffbezug in Brillant-Blau

